

TBM[®]

TB1702



KRAVAS RATIŅI AR GROZĀMU VIRSMU

Lietošanas instrukcija

Origināls

Pirms ierīces lietošanas uzmanīgi izlasiet lietošanas instrukciju un ievērojiet visus sniegtos norādījumus. Saglabāiet instrukcijas turpmākai uzziņai.

DROŠĪBAS INSTRUKCIJAS

UZMANĪGI IZLASIET ŠO INSTRUKCIJU UN ŅEMIET VĒRĀ DROŠĪBAS NORĀDĪJUMUS UN BRĪDINĀJUMUS. LIETOJIET IERĪCI PĀREIZI, UZMANĪGI UN TAM, KAM TĀ PAREDZĒTA. TO NEPILDOT, VAR RADĪT ĪPAŠUMA BOJĀJUMUS UN/VAI NOPIETNAS PERSONAS TRAUMAS. SAGLABĀJIET ŠO INSTRUKCIJU ROKASGRĀMATU DROŠAI TURPMĀKAI LIETOŠANAI.

Šo ierīci drīkst lietot bērni no 8 gadu vecuma un personas ar ierobežotām fiziskām, sensoriskām vai garīgām spējām vai pieredzes un zināšanu trūkumu, ja viņiem ir sniegta uzraudzība vai norādījumi par ierīces lietošanu drošā veidā un viņi saprot ar tās lietošanu saistītos apdraudējumus. Bērni nedrīkst spēlēties ar ierīci. Tīrīšanu un ierīces apkopi nedrīkst veikt bērni bez uzraudzības.

RŪPĒJIETIES PAR DARBA VIETAS TĪRĪBU.

Pārblīvētas vietas un soliņi izraisa negadījumus.

IERĪCES UZGLABĀŠANA.

Kad ierīces netiek lietotas, tās jāuzglabā sausā, vēsā, aizslēgtā, bērniem nepieejamā vietā.

NEPĀRSNIEDZIET IERĪCES NESTSPĒJU.

Ierīce veiks darbu labāk un drošāk ar to jaudu, kurai tā ir paredzēta.

IERĪCES LIETOŠANA.

Nelieciet mazām iekārtām vai piederumiem veikt lielas slodzes iekārtas darbu.

Neizmantojiet šo ierīci tai neparedzētiem mērķiem.

UZGLABĀJIET AIZSARGUS UN DROŠĪBAS IERĪCES VIETĀ UN LABĀ DARBA KĀRTĪBĀ.

Nelietojiet ierīci bez aizsargierīcēm vai drošības ierīcēm, ja tādas ir.

NEPĀRSNIEDZIET.

Vienmēr ievērojiet pareizu ierīces stāvokli un līdzsvaru.

RŪPĪGI UZTURIET RĪKUS UN IERĪCES.

Uzturiet ierīci tīru un atbilstošā darba kārtībā, lai nodrošinātu labāku un drošāku tās darbību. Ievērojiet norādījumus par eļļošanu un piederumu nomaiņu.

VIENMĒR ESIET MODRS UN SKATIETIES, KO DARIET.

Lietojot ierīci, izmantojiet veselo saprātu. Nelietojiet ierīci, ja esat noguris, slims vai alkohola, narkotiku, medikamentu vai citu vielu ietekmē, kas var ietekmēt jūsu reakcijas spēju.

PĀRBAUDIET IERĪCI, VAI NAV BOJĀJUMI.

Ja pamanāt ierīces, tās aizsargu vai citu daļu bojājumus, nelietojiet to, kamēr tā nav salabota pilnvarotā servisa centrā. Pārbaudiet kustīgo daļu simetriskumu, kustīgo daļu brīvkustību, detaļu plaisas, montāžas nobīdes un citus apstākļus, kas var ietekmēt ierīces darbību. Bojātās daļas ir pareizi jāšaremontē vai jānomaina pilnvarotā servisa centrā, ja vien šajā lietošanas pamācībā nav norādīts citādi.

IZMANTOJIET TIKAI ORIGINĀLĀS REZERVES DAĻAS UN PIEDERUMUS.

Jebkuru citu rezerves daļu vai piederumu izmantošana, nevis oriģinālās daļas, var radīt traumu risku.

IERĪCES REMONTS JĀVEIC TIKAI PILNVAROTĀ SERVISAS CENTRĀ, IZMANTOJOT TIKAI ORIGINĀLĀS REZERVES DAĻAS, PRETĒJĀ GADĪJUMĀ TAS LIETOTĀJAM VAR RADĪT IEVĒROJAMU APDRAUDĒJUMU.

SPECIFISKI DROŠĪBAS NORĀDĪJUMI

Nekad nepārsniedziet ierīces maksimālo jaudu.

- Ierīces iekraušanai vienmēr izmantojiet piemērotu aprīkojumu (piemēram, domkratu).
- Iekraušanas laikā pārliecinieties, ka kravas svars ir vienmērīgi sadalīts un neviens no ratiņiem nav pārslogots.
- Pārliecinieties, ka slodze uz ratiņiem nav nelīdzsvarota un nevar noslīdēt, apgāzties vai nokrist.
- Nekad nelietojiet ierīci uz grīdas, kas ir slīpa, nelīdzena vai dažādos līmeņos.
- Vienmēr pārliecinieties, ka grīda ir tīra un bez priekšmetiem (piem., akmeņiem), kas varētu sabojāt ierīces riteņus vai izraisīt pēkšņu apstāšanos, kravas pārvietošanos vai citu bīstamu situāciju.
- Nekad neizmantojiet ierīci cilvēku pārvadāšanai.
- Nelietojiet ierīci, ja tā ir bojāta.
- Nepārvietojiet un netransportējiet nenobalansētas kravas.
- Paceļot vai transportējot smagas kravas, vienmēr valkājiet aizsargapavus.
- Nelieciet rokas vai kājas zem kravas pēc tās iekraušanas ratiņos.
- Pārvadājot kravu, vienmēr pārliecinieties, ka tuvumā nav neviena, kuru kustīgā krava varētu nogāzt. Bīstamās zonas apjoms ir atkarīgs no pārvadājamās kravas (piemēram, kravas augstuma, platuma utt.).

BRĪDINĀJUMS! Šajā lietošanas pamācībā sniegtie brīdinājumi un norādījumi nevar aptvert visus iespējamus apstākļus un situācijas, kas var rasties darba vietā. Operatoram ir jāsaprot, ka veselais saprāts un piesardzība ir faktori, kurus nevar pilnībā ietvert nevienā pamācībā, bet operatoram tie ir jāizmanto pildot ikdienas darba pienākumus.

TEHNISKIE DATI

Maks. Jauda (nestspēja)

6 t (tonnas)

APKOPES

Regulāri un pirms katras lietošanas reizes pārbaudiet ratiņus un riteņus, lai pārlicinātos, ka tie ir labā darba kārtībā.

1. Turiet riteņus tīrus un noņemiet visus metāla gabalus, skrūves, akmeņus un citus gružus, kas ir sakrājušies ap tiem.
2. Ieļļojiet riteņus, lai nodrošinātu, ka tie kustas brīvi un bez piepūles. Tādā veidā kravas ir vieglāk transportēt.

DETAĻU IZKLĀJUMS

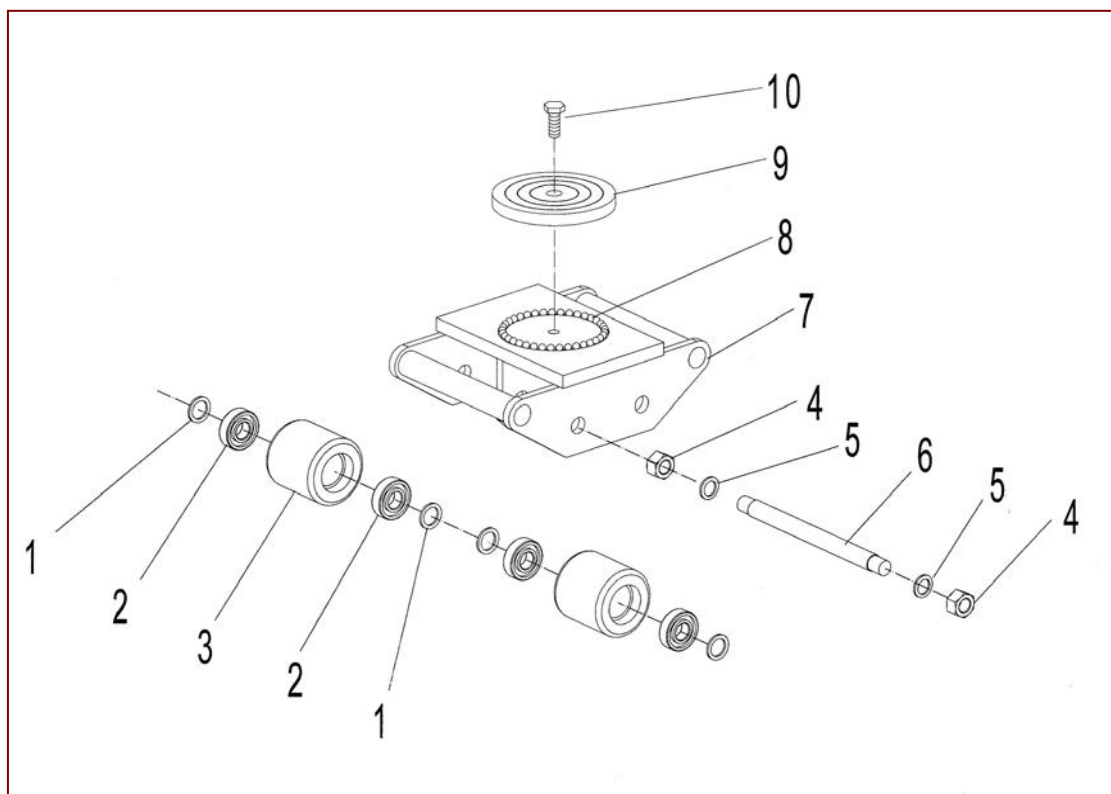

Nr.	Apraksts	Skaitis
1	Gredzens	8
2	Gultnis	8
3	Ritenis	4
4	Uzgrieznis	4
5	Elastīgs gredzens	4
6	Ass	2
7	Rāmis	1
8	Tērauda bumbiņa	31
9	Pagrieziena plāksne	1
10	Skrūve	1

EU Declaration of Conformity (Translation of the original EU Declaration of Conformity)

We

Isojoen Konehalli Oy
Keskustie 26
61850 Kauhajoki As
Tel. +358 (0)20 1323 232
tuotepalaute@ikh.fi

declare under our sole responsibility that the following product

Equipment: Cargo trolley with turn table
Brand name: TBM
Model/type: TB1702 (CRA)
is in conformity with the
Machinery Directive (MD) 2006/42/EC.

Kauhajoki 21.2.2017

Manufacturer:

Isojoen Konehalli Oy



Jani Pirttijärvi, Purchase Manager (authorized to compile the Technical File)

Copyright © 2017 Isojoen Konehalli Oy. Kaikki oikeudet pidätetään. Tämän asiakirjan sisällön jäljentäminen, jakeleminen tai tallentaminen kokonaan tai osittain on kielletty ilman Isojoen Konehalli Oy:n myöntämää kirjallista lupaa. Tämän asiakirjan sisältö tarjotaan "sellaisenaan" eikä sen tarkkuudesta, luotettavuudesta tai sisällöstä anneta mitään suoria tai epäsuoria takuita eikä nimenomaisesti taata sen markkinoitavuutta tai sopivuutta tiettyyn tarkoitukseen, ellei pakottavalla lainsäädännöllä ole toisin määrätty. Asiakirjassa olevat kuvat ovat viitteellisiä ja saattavat poiketa toimitetusta tuotteesta. Isojoen Konehalli Oy kehittää tuotteitaan jatkuvasti ja varaa itselleen oikeuden tehdä muutoksia ja parannuksia tuotteeseen ja tähän asiakirjaan milloin tahansa ilman ennakoilmoitusta. Mikäli tuotteen teknisiä ominaisuuksia tai käyttöominaisuuksia muutetaan ilman valmistajan suostumusta, EU-vaatimustenmukaisuusvakuutus lakkaa olemasta voimassa ja takuu raukeaa. Isojoen Konehalli Oy ei vastaa laitteen käytöstä aiheutuvista välittömistä tai välillisistä vahingoista. • Copyright © 2017 Isojoen Konehalli Oy. Alla rättigheter förbehållna. Reproduktion, överföring, distribution eller lagring av delar av eller hela innehållet i detta dokument i vilken som helst form, utan skriftlig tillåtelse från Isojoen Konehalli Oy, är förbjuden. Innehållet i detta dokument gäller aktuella förhållanden. Förutom det som stadgas i tillämplig tvingande lagstiftning, ges inga direkta eller indirekta garantier av något slag, inklusive garantier gällande marknadsförbarhet och lämplighet för ett särskilt ändamål, vad gäller riktighet, tillförlighet eller innehållet av detta dokument. Bilderna i detta dokument är riktgivande och inte nödvändigtvis motsvarar den levererade produkten. Isojoen Konehalli Oy utvecklar ständigt sina produkter och förbehåller sig rätten att göra ändringar och förbättringar i produkten och detta dokument utan föregående meddelande. EU-försäkringen om överensstämmelse och garantin upphör att gälla om produktens tekniska eller andra egenskaper ändras utan tillverkarens tillstånd. Isojoen Konehalli Oy är inte ansvarig för direkta eller indirekta skador som uppstått pga användning av produkten. • Copyright © 2017 Isojoen Konehalli Oy. All rights reserved. The content of this document is provided "as is". Except as required by applicable law, no express nor implied warranties of any kind, including the warranties of merchantability and suitability for a particular purpose, are made in relation to the accuracy, reliability or content of this document. Pictures in this document are indicative and may differ from the delivered product. Isojoen Konehalli Oy follows a policy of ongoing development and reserves the right to make changes and improvements to the product and this document without prior notice. EU Declaration of Conformity is not anymore valid and the warranty is voided if the technical features or other features of the product are changed without manufacturer's permission. Isojoen Konehalli Oy is not responsible for the direct or indirect damages caused by the use of the product.

Isojoen Konehalli Oy, Keskustie 26, 61850 Kauhajoki As, Finland
Tel. +358 (0)20 1323 232 • Fax +358 (0)20 1323 388 • tuotepalaute@ikh.fi • www.ikh.fi

EU-vaatimustenmukaisuusvakuutus (Alkuperäinen EU-vaatimustenmukaisuusvakuutus)

Me

Isojeen Konehalli Oy
Keskustie 26
61850 Kauhajoki As
Puh. +358 (0)20 1323 232
tuotepalaute@ikh.fi

vakuutamme yksinomaan omalla vastuulla, että seuraava tuote

Laitte: Pyörivä siirtoalusta
Tuotemerkki: TBM
Malli/tyyppi: TB1702 (CRA)

täyttää

konedirektiivin (MD) 2006/42/EY

vaatimukset.

Kauhajoki 21.2.2017

Valmistaja:

Isojeen Konehalli Oy



Jani Pirttijärvi, ostopäällikkö (valtuutettu kokoamaan teknisen tiedoston)

EU-försäkran om överensstämmelse (Översättning av original EU-försäkran om överensstämmelse)

Vi

Isojeen Konehalli Oy
Keskustie 26
61850 Kauhajoki As
Tel. +358 (0)20 1323 232
tuotepalaute@ikh.fi

försäkrar enbart på vårt eget ansvar att följande produkt

Typ av utrustning: Maskinkridsko med vridbar topplatta
Varumärke: TBM
Typbeteckning: TB1702 (CRA)

uppfyller kraven i

maskindirektivet (MD) 2006/42/EG.

Kauhajoki 21.2.2017

Tillverkare:

Isojeen Konehalli Oy



Jani Pirttijärvi, inköpschef (behörig att ställa samman den tekniska dokumentationen)